

## Technische Daten Technical Data

<b>Raumbedarf / Space requirement</b>		
Länge ca. / Length approx.	7,5 m	
Breite ca. / Width approx.	5,2 m	
Höhe ca. / Height approx.	3,5 m	
<b>Gewicht ohne Zubehör Weight without accessory equipment</b>		
	ca. 20 Mg approx. 20 Mg	
<b>Abmessungen / Dimensions</b>		
	<b>Zubehör / Accessory equipment</b>	
	<b>ohne / without</b>	<b>mit / with</b>
Länge ca. / Length approx.	6,0 m	7,5 m
Breite ca. / Width approx.	2,1 m	5,2 m
Höhe ca. / Height approx.	3,5 m	3,5 m
<b>Anschlussleistung / Electric load</b>		
120 - 190 kW		
<b>Kondensationsleistung / Condensing capacity</b>		
bis zu 60 l/h (6 Fässer angeschlossen) up to 60 l/h (6 drums treated)		
<b>max. zulässige spezifische Aktivität / max. allowable specific activity</b>		
1 TBq/m <sup>3</sup> , bezogen auf alle Nuklide 1 TBq/m <sup>3</sup> , related to all nuclides		
<b>Transport in vier 20'-Containern (Anlage mit Zubehör) Transport in four 20'-containers (facility with accessory equipment)</b>		
<b>Schnittstellen / Interfaces</b>		
- Elektroanschluss / Electrical connection		
- Druckluft / Compressed air		
- Abwasser, Abluft / Waste water, outgoing air		
- Konzentrat / Concentrate		



**Fahrbare Anlage FAVORIT**  
**Transportable Facility FAVORIT**

Fahrbare Anlage zur volumenreduzierenden Trocknung radioaktiver Flüssigabfälle.

A transportable facility for the volume reduction of liquid radioactive waste by vacuum-drying.

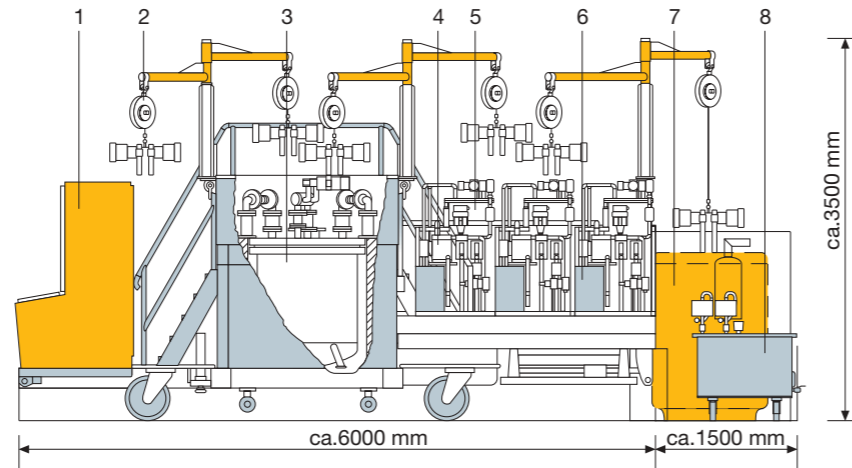

- |  |  |
|--|--|
| 1 Bedienpult<br>Control panel  | 5 Dampfkondensator<br>Vapor condenser                                    |
| 2 Ankopplungsstation für Abfallbehälter (6 Stück)<br>Coupling station for waste casks (6 pieces) | 6 Druckluftspeisung<br>Compressed air supply                             |
| 3 Dosiereinrichtung<br>Dosing tank   | 7 MOSAIK® Behälter mit Mantelheizung<br>MOSAIK® cask with jacket-heating |
| 4 Vakuumpumpe<br>Vacuum pump   | 8 Kondensatsammelbehälter<br>Condensate collecting tank                  |

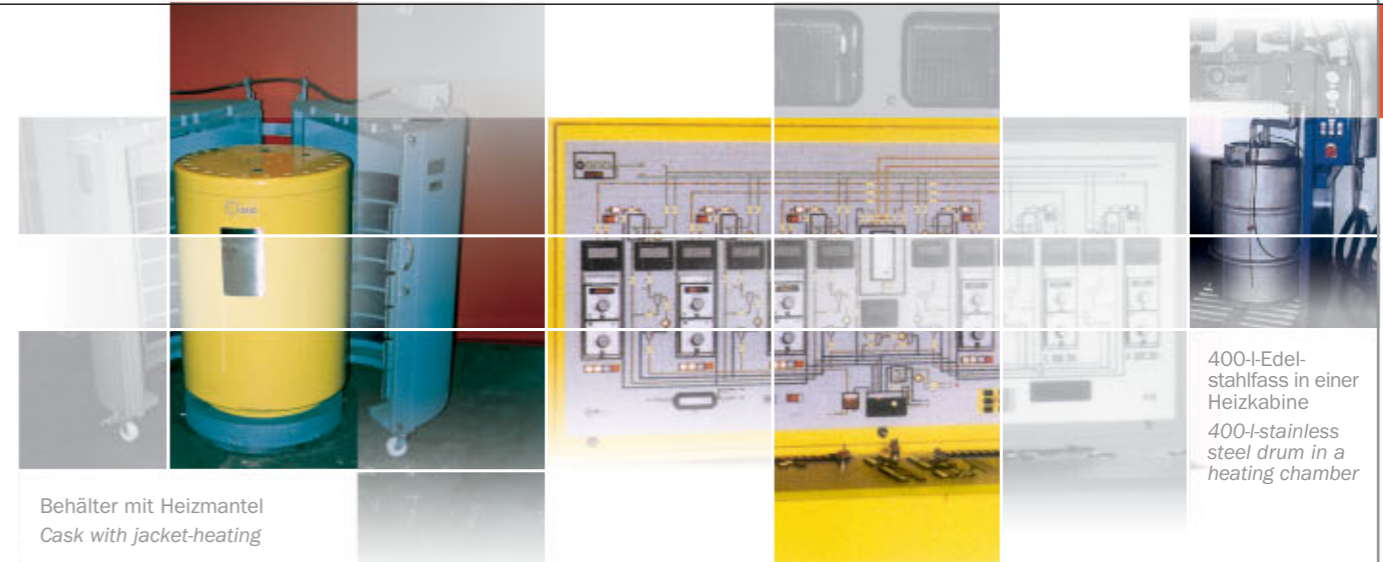

Behälter mit Heizmantel  
Cask with jacket-heating

FAVORIT-Bedienpult  
FAVORIT Control panel

400-l-Edelstahlfass in einer Heizkabine  
400-l-stainless steel drum in a heating chamber

## Fahrbare Anlage FAVORIT

### Service

Die GNS bietet im Bereich der nuklearen Entsorgung kundenspezifische Lösungen an und setzt sie vom Konzept bis zur Einlagerung der Abfälle um. Dieser Service erstreckt sich über alle Arten radioaktiver Abfälle, die beim Betrieb und der Stilllegung kerntechnischer Einrichtungen anfallen.

Hierbei entstehen unter anderem radioaktive Flüssigabfälle mit unterschiedlichem Feststoffgehalt (zum Beispiel Verdampferkonzentrate und Schlämme). Diese Flüssigabfälle werden mit der Trocknungsanlage FAVORIT der GNS konditioniert. Dabei richtet sich der Grad der Volumenreduktion nach dem Feststoffgehalt der Flüssigabfälle. Das so konditionierte Produkt ist einschließlich Spezialverpackung zwischen- bzw. endlagerfähig.

### Verfahren

Die Trocknung der Flüssigabfälle erfolgt nach dem Vakuum-Trocknungsprinzip. Durch Absenken des Behälterinnendruckes und gleichzeitige äußere Beheizung werden den Abfällen freie Flüssigkeiten entzogen.

Die angeschlossenen Abfallbehälter werden über die Dosiereinrichtung der FAVORIT chargenweise mit Flüssigabfall befüllt. Abfallbehälter sind, je nach spezifischer Aktivität der Flüssigabfälle, Gussbehälter (MOSAIK®), 400-l- bzw. 200-l-Fässer. Als Heizeinrichtungen sind Mantelheizungen für die verschiedenen Abfallbehältertypen und alternativ Heizkabinen für Fässer im Einsatz. Der abgezogene und kondensierte Wasserdampf wird über den Kondensatsammelbehälter der FAVORIT kontrolliert an das Abwassersystem der kerntechnischen Einrichtung abgegeben.

## Transportable Facility FAVORIT

### Service

GNS offers customer specific solutions in the field of nuclear waste management, covering all stages from first concept drafts up to final waste disposal. This service covers all kinds of radioactive waste generated during the operation and decommissioning of nuclear facilities.

During the operation and decommissioning of nuclear facilities, among the different kinds of waste generated, there are liquid radioactive wastes with different solid content, such as evaporator concentrates and sludges. These liquid wastes are conditioned by the drying facility FAVORIT of GNS. The volume reduction factor achieved depends on the solid content of the liquid wastes. The waste product including special packaging can be placed in interim or final storages.

### The Method

The vacuum-drying process is used for the drying of the liquid waste. Free liquids are extracted from the liquid waste to be dried by evaporation in the interior of heated waste casks held under vacuum.

The connected waste casks are filled with liquid waste via the FAVORIT's dosing tank. Waste casks are ductile-cast-iron shielding casks (MOSAIK®), 400-l- or 200-l-drums. For both types of waste casks, jacket-heating and alternatively heating chambers for drums are used. The distilled and condensed water vapor flows through the FAVORIT's collecting tank into the waste water system of the nuclear facility.